

CoroMill® MS60

Auténtica versatilidad
en operaciones de
fresado en escuadra
y planeado





Experimente la auténtica versatilidad

Descubra la versatilidad imbatible de la solución de fresado en escuadra CoroMill® MS60.

Este concepto fiable y rentable ha sido diseñado específicamente para fresado de escuadras de 90° efectivos, pero también despunta en una amplia gama de aplicaciones.

Esta herramienta se adapta a sus diferentes requisitos de mecanizado —planeado, fresado en rampa, fresado de cavidades y el moderno fresado dinámico— con una sencillez excepcional.

Eficiencia excepcional a un bajo coste

Eleve su productividad y reduzca su coste por pieza con CoroMill® MS60. Gracias a sus 6 opciones de reglaje, esta herramienta ofrece una solución muy rentable, que garantiza una eficiencia excepcional en múltiples operaciones de fresado.

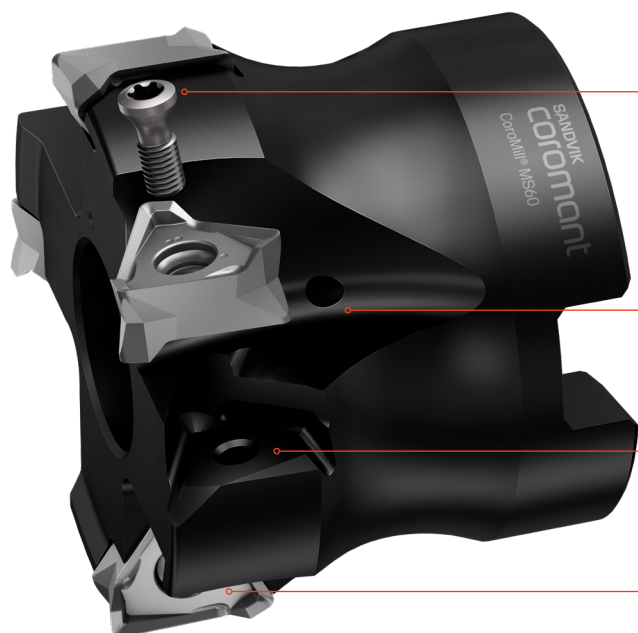

Tornillo 10IP TORX PLUS® para garantizar un par de apriete de 2 Nm (17.7 pulg.-lb).

El refrigerante interior mejora la evacuación de la viruta, especialmente al mecanizar fundición nodular.

El robusto diseño del alojamiento de la placa ofrece una seguridad adicional ante las fuerzas variables, provocadas por las variaciones de la fundición y la forja.

Plaquita triangular de dos caras para un encaje perfecto de la plaquita.

Excelencia de seis filos

Gracias a sus exclusivas plaquitas de seis filos de prensado directo, CoroMill® MS60 es capaz de hacer frente a operaciones de desbaste y semiacabado en acero y fundición.

Identificación inequívoca de la cara.

Filo wiper efectivo (BS = 1,6 mm) (0,063 pulg.) para un acabado superficial sobresaliente y baja presión axial.

Compatible con mecanizado en rampa con relieve en filo trasero

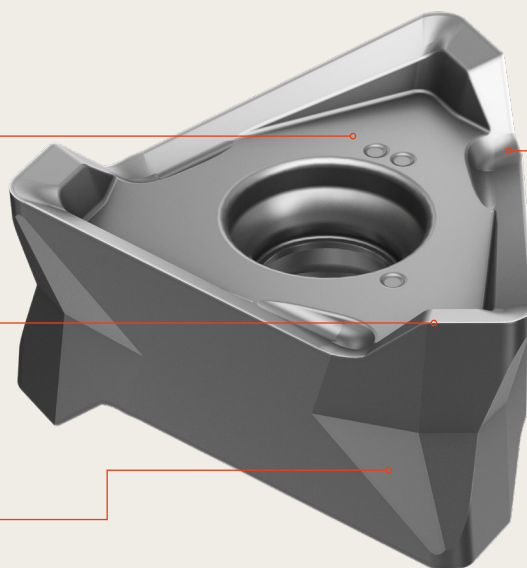

90° efectivos con una profundidad de corte efectiva de 8 mm (0,315 pulg.).

Concepto negativo con geometrías muy positivas que resulta en una acción de corte positiva.

Diseño de radio estándar más convencional (RE = 0,8 mm) (0,031 pulg.) para reducir el astillamiento en ISO K y mejorar la seguridad en mecanizado de materiales ISO P.

Aplicación

Áreas de aplicación:

- Aplicaciones de planeado y fresado en escuadra de desbaste y semiacabado donde suele emplearse una solución de fresado tangencial o de varios filos.
- Operaciones de fresado en escuadras de 90° efectivos.
- Operaciones de mecanizado en rampa.
- Principales áreas de aplicación: ISO P e ISO K
- Áreas de aplicación secundarias: ISO M e ISO S

Para componentes de ingeniería general tales como:

- Cajas, carcasas, piezas de bombas y válvulas, bancadas, mesas de máquina, cabezales.



Áreas de aplicación ISO

Gama

Diámetro del cuerpo de la fresa	Paso	Tipo de acoplamiento	Refrigerante interior	
Métrico	50–100 mm	M – diferencial	Eje	Sí
Métrico	50–100 mm	H – diferencial	Eje	Sí
Pulgadas	2.00–4.00	M – diferencial	Eje	Sí
Pulgadas	2.00, 3.00, 4.00	H – diferencial	Eje	Sí

Tamaño de la plaquita	Geometría de la plaquita	Calidad
16 (IC9.6)	M-L50	GC1130, GC4330, GC1020, GC3330, GC1040
16 (IC9.6)	M-M40	GC1130, GC4330, GC1020, GC3330

Más información sobre
CoroMill® MS60:
sandvik.coromant.com/coromillms60



Distribuidor autorizado

